

Rouleau pour la manutention des charges très lourdes

MRE commandé par pignon

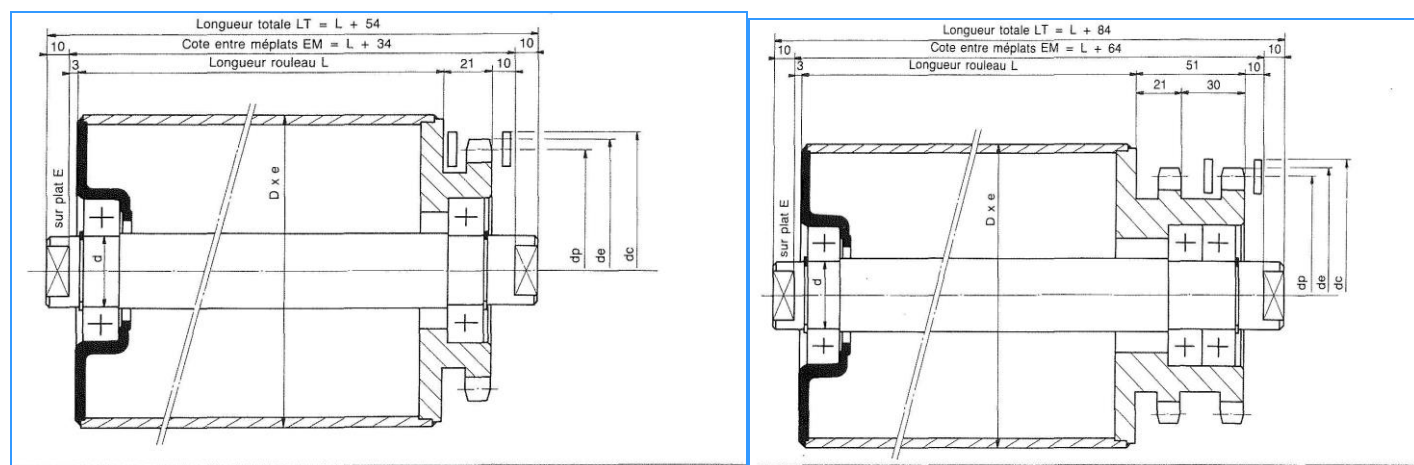

Pignon		Côtes pignons					Côte rouleau	
		dc	dp	a	b	c	EM	LT
19 dts Pas 15.8	Simple	111	96.45	20	0	10	L+33	L+53
	Double				25		L+58	L+78
17 dts Pas 19.05	Simple	120	103.67	21	0	10	L+34	L+54
	Double				30		L+64	L+84

Exécution

- Rouleau de base MRE
- Bouts d'axe à méplats type Méplat
- Roulements ZZ ou 2RS
- Zingage ou revêtement divers sur demande
- Autres pignons nous consulter